

Ahrend Remode handleiding

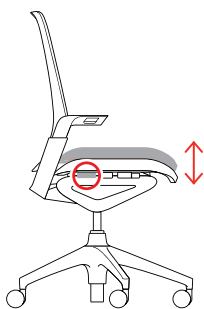
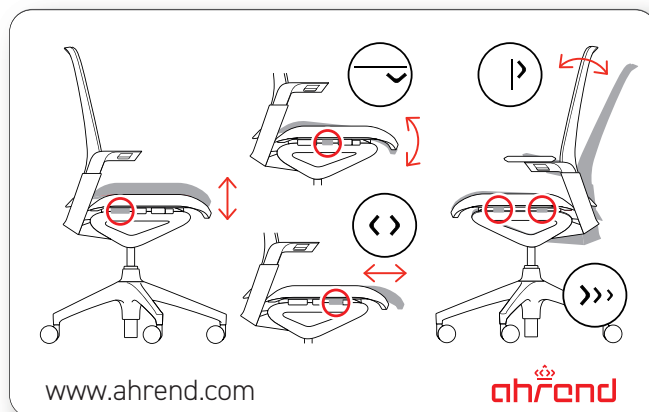

Zithoogte

Lager

- Bedieningsknop naar boven trekken
- Op de gewenste hoogte knop loslaten

Hoger

- Sta op
- Bedieningsknop naar boven trekken
- Op de gewenste hoogte knop loslaten

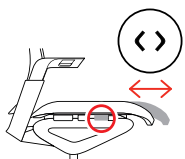

Zitdiepte

Kleiner / groter

- Bedieningsknop naar buiten trekken <of> aantrekken
- Duw de zitting naar achteren / naar voren
- In de gewenste stand knop loslaten

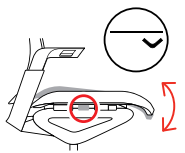

Actief zitten

Voorkant zitting naar beneden

- Bedieningsknop naar boven trekken
 - Voorkant zitting naar beneden duwen
- ### Voorkant zitting naar boven / neutrale stand
- Voorzijde zitting naar boven trekken
 - Knop komt terug

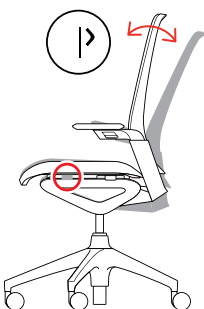

Zitstand synchro beweging

Synchroonbeweging in vrije stand

- Bedieningsknop omhoog kantelen

Zitstand blokkering

Synchroonbeweging blokkeren (4 posities)

- Bedieningsknop naar beneden kantelen
- Plaats de rugleuning in de gewenste zithouding
- Knop omhoog kantelen

Blokkering opheffen

- Bedieningsknop omhoog kantelen
- Duw de rugleuning naar achteren, om de terugslag beveiliging op te heffen

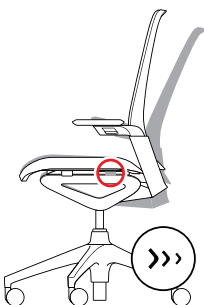

Gewichtsinstelling synchro

De stoel heeft automatische gewichtsinstelling die met de schuifknop links is te optimaliseren.

Tegendruk hoger

- Schuifknop naar voren

Tegendruk lager

- Schuifknop naar achteren

Ahrend Remode handleiding

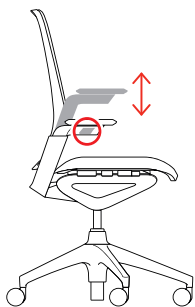
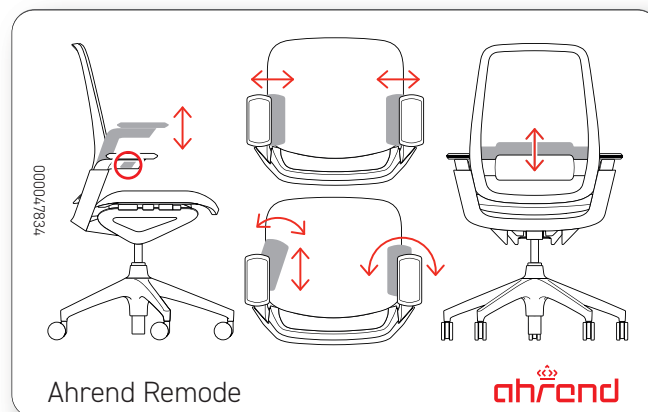

Armleggers

Armlegger type uitvoeringen:

- hoogte instelbare armleggers
- instelbare armleggers met armpads type A
Armpads instelbaar in hoogte en breedte.
- instelbare armleggers met armpads type Ax
Armpads instelbaar in hoogte, breedte, diepte en draaibaar.

Hoger/lager

- Armlegger vasthouden
- Bedieningsknop omhoog schuiven
- Armlegger omhoog/omlaag
- Op de gewenste hoogte knop loslaten

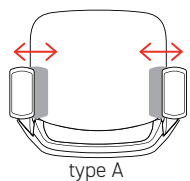

type A

Breedte verstelling (type A)

Bovenkant armlegger met de hand verschuiven.
De gewenste positie wordt met een klikmechanisme vastgehouden. Armpads blijven parrallel.

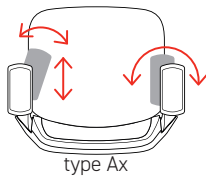

type Ax

Voor-/achterwaarts en breedte verstelling (type Ax)

Bovenkant armlegger met de hand verschuiven.
De gewenste positie wordt met een klikmechanisme vastgehouden. Armpads volledig omdraaien naar een smalle / brede instelling. Armpads voorwaards / achterwaards.

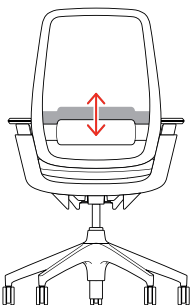

Lendesteun

Lendesteunhoogte

Omhoog / omlaag

- Zittend op de stoel de lendensteun achter in de rugleuning aan de beide uiteinden vastpakken omhoog / omlaag duwen tot op de gewenste hoogte

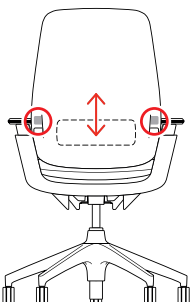

Lendesteunhoogte bij omstoffering

Omhoog / omlaag

- Zittend de lendensteun aan achterlangs vastpakken aan beide hendels, omhoog / omlaag duwen tot op de gewenste hoogte

Bureaustoel

Bureaustoel voor gebruik op kantoor met name bij het gebruik van werk met beeldschermen.

Door het instellen van de bureaustoel op de afmetingen van de gebruiker geeft de bureaustoel een goede ondersteuning voor lange tijd zitten in afwisselende werkhoudingen.

Wielen



Harde wielen

- Voor het gebruik op zachte vloerbedekking
- Herkenbaar door één kleur wiel



Zachte wielen

- Voor het gebruik op zowel harde als zachte vloeren
- Herkenbaar door twee kleuren, grijs loopvlak



Glijders

Glijders

- Voor het gebruik op zachte vloerbedekking
- Herkenbaar door plastic oppervlak



Glijders met vilt

- Voor het gebruik op zowel harde als zachte vloeren
- Herkenbaar door zacht vilt aan de onderkant

Instructie voor het wisselen is aan te vragen bij Ahrend

Onderhoud bureaustoel

Reinigen van harde delen

Maak voor het reinigen van de harde delen van de bureaustoel gebruik van een schone microvezeldoek (droog of vochtig) is voldoende. Gebruik alleen kleine hoeveelheden reinigingsmiddel.

Reinigen stoffen bekleding

Dagelijks reinigen van de bekleding door stofzuigen.

Reinigen van vlekken in de bekleding

De meeste vlekken kunnen verwijderd worden met lauwwater eventueel met een neutraal schoonmaakmiddel. Voor meer tips over het schoonmaken van stoffen ga naar de Ahrend website.

Technisch onderhoud

Ahrend bureaustoelen hebben gedurende de levensduur van de stoelen geen aanvullend technisch onderhoud nodig. Aanvullende technische onderhoud en reparatie uitsluitend door gekwalificeerd onderhoudspersoneel.



Attentie

Vervanging of reparatie van de gasveer in de stoel, voor de zithoogte verstelling, uitsluitend door gekwalificeerd onderhoudspersoneel.

Gasveer behuizing nooit open of opwarmen.



Normaal gebruik bureaustoel

Onder "Normaal Gebruik" wordt het volgend verstaan:

De bureaustoel is bedoeld voor gebruik door één persoon / gebruiker, waarbij deze persoon met een ergonomisch verantwoorde houding zit aan een tafel of achter een bureau voor overleg, bureauwerkzaamheden of regulier beeldschermwerk.

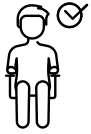

De bureaustoel is instelbaar waardoor een kleine of een grote gebruiker een ergonomisch verantwoorde zithouding aan kan nemen voor de duur van 8 uur op een dag en 5 dagen per week.



De maximale zitbelasting van de bureaustoel is 110 kg op de zitting. De bureaustoel is getest en gecertificeerd tot deze belasting. Bij het testen is er rekening gehouden met een enkele incidentele overbelasting.

De bureaustoelen zijn voorzien van vijf wielen, hiermee kan de bureaustoel onbelast makkelijk worden verplaatst en eenvoudig aan de tafel of het bureau worden aangeschoven. Drempels en oneffenheden moeten worden vermeden. Het belast verplaatsen met de gebruiker zittend in de stoel is alleen bedoeld voor kleine verplaatsingen over een vlakke vloer achter een bureau of aan een tafel. Een bureaustoel is dus niet bedoeld om personen op te transporteren.



Ergonomisch verantwoorde zithouding

De gebruiker zit met het zitvlak en bovenbenen op de zitting, waarbij de rug wordt ondersteund door de rugleuning en lendesteun en de voeten vlak op de vloer of op een voetensteun staan. De stoel kan in hoogte worden ingesteld en de zitting kan optioneel worden ingesteld in de diepte zodat de bovenbenen goed op de zitting rusten, in een hoek van 90 graden ten opzichte van de onderbenen.



De onderarmen en schouders kunnen worden ontlast door de instelbare armleuningen. Stel de armleuning in naast uw lichaam en in het verlengde van uw bureaublad. De armleuningen zijn ook bedoeld om de gebruiker te helpen met oriënteren bij het gaan zitten en opstaan uit de bureaustoel. Armsteunen dienen alleen ter ondersteuning van de onderarm. Ga daarom niet op de armleuning zitten of de armleuning zwaar belasten.



Bij deze zithouding kan de gebruiker ontspannen zitten.

Veiligheid & garantie



Bij "Normaal Gebruik" staat Ahrend in voor zowel de deugdelijkheid van de bureaustoel als voor de kwaliteit van het daarvoor gebruikte en/of geleverde materiaal gedurende de garantieperiode.

Door de stoel anders te gebruiken dan zoals hierboven beschreven is er sprake van oneigenlijk gebruik van de bureaustoel, waarbij de veiligheid van de gebruiker en het optimaal functioneren van de bureaustoel in het geding komen.

Schade en/of gebreken die geheel of gedeeltelijk het gevolg zijn van niet-inachtneming van de bedienings- en/of onderhoudsvoorschriften dan wel van gebruik anders dan normaal gebruik vallen buiten de garantie die Ahrend verstrekt op de bureaustoel.